

**ПРОФИЛИ СТАЛЬНЫЕ ГОРЯЧЕКАТАНЫЕ  
 ПЕРИОДИЧЕСКИЕ ПРОДОЛЬНОЙ ПРОКАТКИ.  
 ПРОФИЛЬ ДЛЯ ОСИ АВТОПРИЦЕПОВ  
 1-АП-1,5, У2-АПЗ, ИАПЗ-739**

**Сортамент**

Hot-rolled steel periodical lengthwise-rolled profiles.  
 Axle sections for 1-АП-1,5, У2-АПЗ, ИАПЗ-739  
 automobile trailers. Dimensions

**ГОСТ  
 8319.8—75**

Постановлением Государственного комитета стандартов Совета Министров СССР  
 от 29 декабря 1975 г. № 4063 срок действия установлен

с 01.01.77

до 01.01.82

**Несоблюдение стандарта преследуется по закону**



311-95  
 36

1. Настоящий стандарт распространяется на стальной горячекатаный периодический профиль для оси автоприцепов 1-АП-1,5, У2-АПЗ, ИАПЗ-739 с последующей холодной механической обработкой.

2. Профиль изготавливают в соответствии с требованиями ГОСТ 8319.0—75 и настоящего стандарта.

3. Основные размеры, предельные отклонения по ним, марки стали, механические свойства, масса одного периода, смещение контуров (продольное и поперечное) профиля должны соответствовать указанным на чертеже и в таблице.

Примечания:

1. Размеры, на которые не установлены предельные отклонения, в готовой продукции не контролируют, они должны обеспечиваться технологией изготовления.

2. Радиусы скруглений и скосы в углах поперечных сечений профиля, обозначенные буквой  $r$ , не контролируют.

4. Допускается выполнение сечения по контуру  $K$ .

5. Допускается выполнение профиля по контуру  $Ж$ .

6. По требованию потребителя изгиб на длине одного периода не должен превышать 20 мм.

7. Видимое скручивание профиля относительно продольной оси не допускается.

Издание официальное

Перепечатка воспрещена

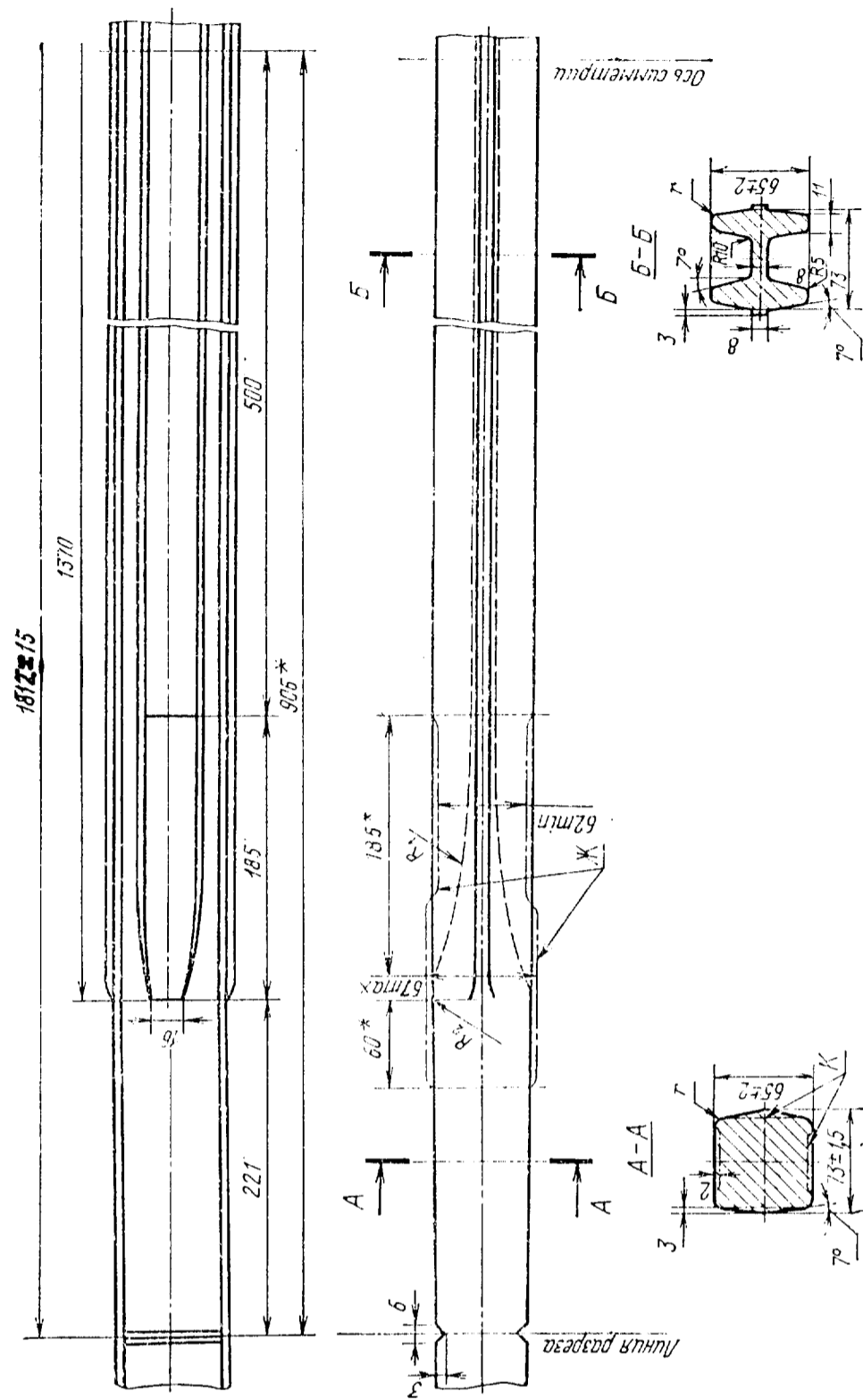

\* Размеры для справок.

Марки стали	Предел текучести $\sigma_T$		Временное сопротивле- ние $\sigma_B$		$R_1$	$R_2$	Смещение контура, мм		Число периодов, шт.	Масса одного периода, кг
	Н/мм <sup>2</sup>	кгс/мм <sup>2</sup>	Н/мм <sup>2</sup>	кгс/мм <sup>2</sup>			продоль- ное	попереч- ное		
	не менее				мм				не более	
40	340	34	580	58	300—350	50—75	10	1,5	4	44,5
45	360	36	610	61						

Пример условного обозначения профиля для оси автоприцепа 1-АП-1,5 из стали марки 45:

Профиль для оси автоприцепа 1-АП-1,5  $\frac{\text{ГОСТ 8319.8—75}}{45 \text{ ГОСТ 8319.0—75}}$

Изменение № 1 ГОСТ 8319.8—75 Профили стальные горячекатаные периодические продольной прокатки. Профиль для оси автоприцепов 1-АП-1,5, У2-АПЗ, ИАПЗ-739. Сортамент

Постановлением Государственного комитета СССР по стандартам от 19.12.86 № 4038 срок введения установлен

с 01.04.87

Наименование стандарта изложить в новой редакции: «Профили стальные горячекатаные периодические продольной прокатки для оси автоприцепов 1-АП-1,5; У2-АПЗ; ИАПЗ-739»

Hot-rolled steel periodical lengthwise-rolled profiles for axle sections of 1-АП-1,5, У2-АПЗ, ИАПЗ-739 automobile trailers. Dimensions».

Под наименованием стандарта проставить код: ОКП 09 3001.

Пункт 3 изложить в новой редакции (кроме таблицы): «3. Размеры и предельные отклонения по ним, смещение контуров, число периодов и масса одного периода должны соответствовать на чертеже и в таблице»;

чертеж заменить новым:

(Продолжение см. с. 78)

(Продолжение изменения к ГОСТ 8319.8—75)

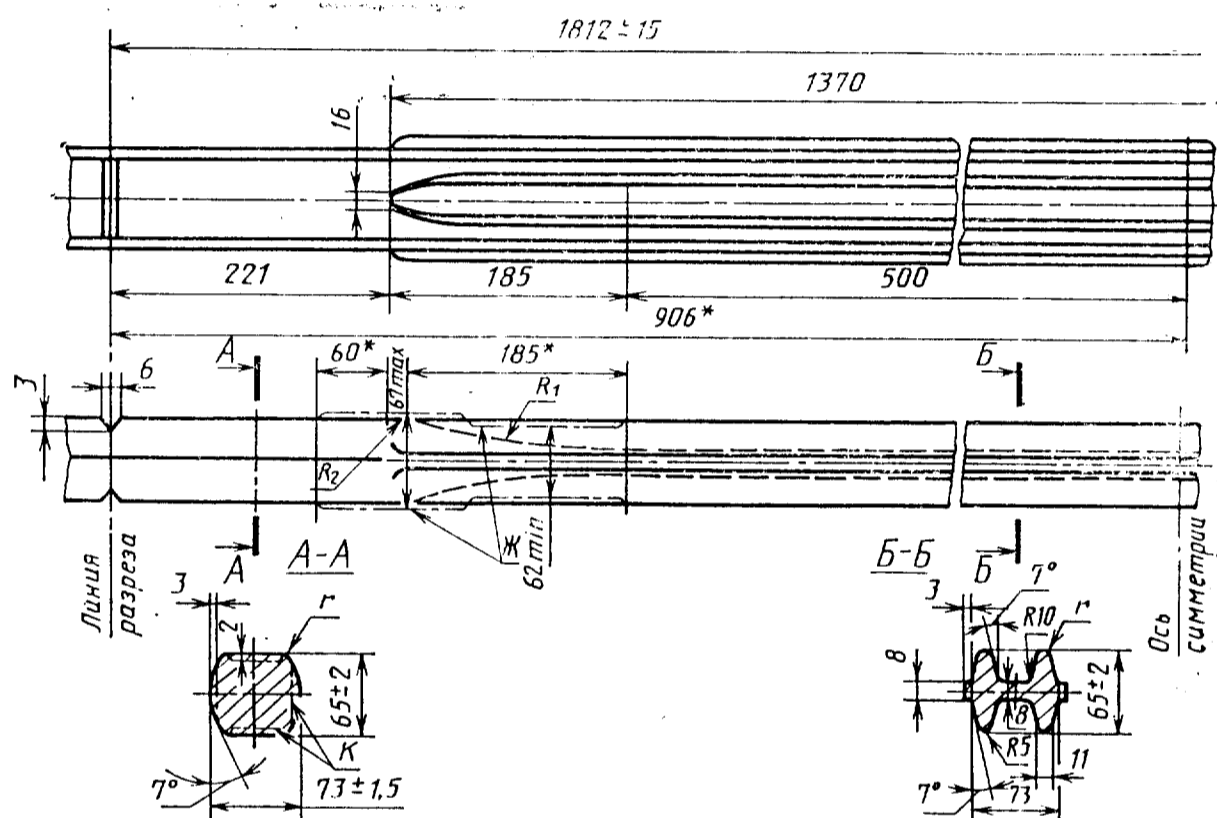

• Размеры для справок.

Таблица. Исключить графы: «Марка стали», «Предел текучести  $\sigma_T$ », «Временное сопротивление  $\sigma_B$ » и относящиеся к ним показатели.

Пункт 6. Заменить слова: «изгиб» на «кривизна», «не должен» на «не должна».

Пункт 7. Исключить слово: «Видимое».

(ИУС № 3 1987 г.)